

4-1. Migmatic 221/253 Kontrolleri

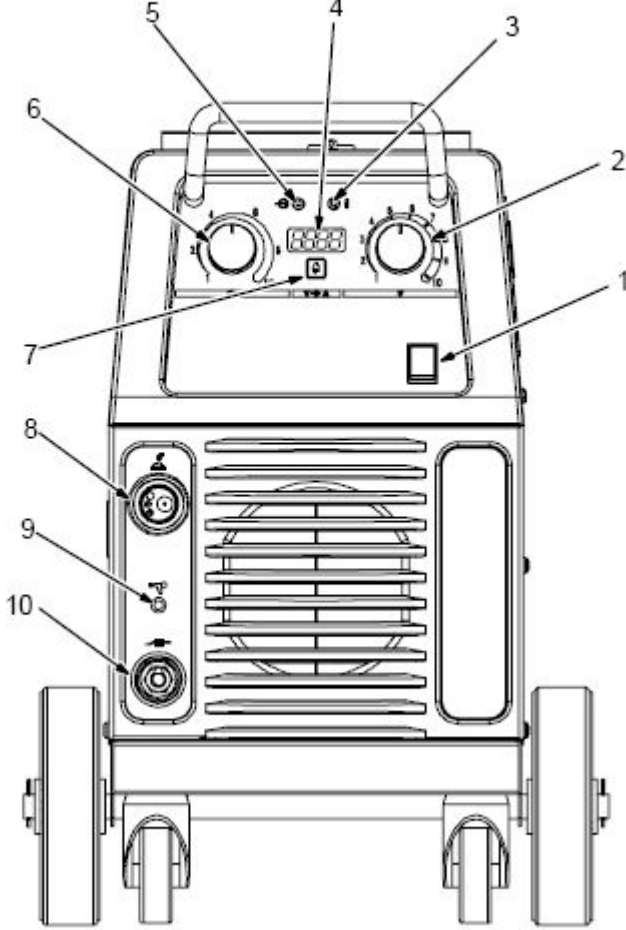

- 1 Güç Düğmesi
- 2 Voltaj Kontrol
Voltajı arttırmak için saat yönünde çevirin.
- 3 Yüksek Sıcaklık LED'i(Turuncu)
- 4 Digital Gösterge(Opsiyonel)
Voltaj/Amper/Tel Hızı'nın son değerlerini gösterir. Tetik tipi(2T/4T)cihaz açıldığında 3 saniye süreyle ekranda gözükür ve değiştirdiğinizde seçiminiz aktif olur.
- 5 Güç Gösterge LED'i (Beyaz)
- 6 Tel Hızı Kontrol
Tel hızını arttırmak için saat yönünde çevirin. Bu kontrol spool gun(opsiyonel) bağlandığında da kullanılabilir.
- 7 Dijital Gösterge İşlem Butonu(Opsiyonel)
- 8 MIG Torç Bağlantısı.
- 9 Spool Gun Bağlantı Girişi
- 10 İş Parçası Bağlantısı

4-2. Geri Yanma Ve Nokta Kaynak Zamanı

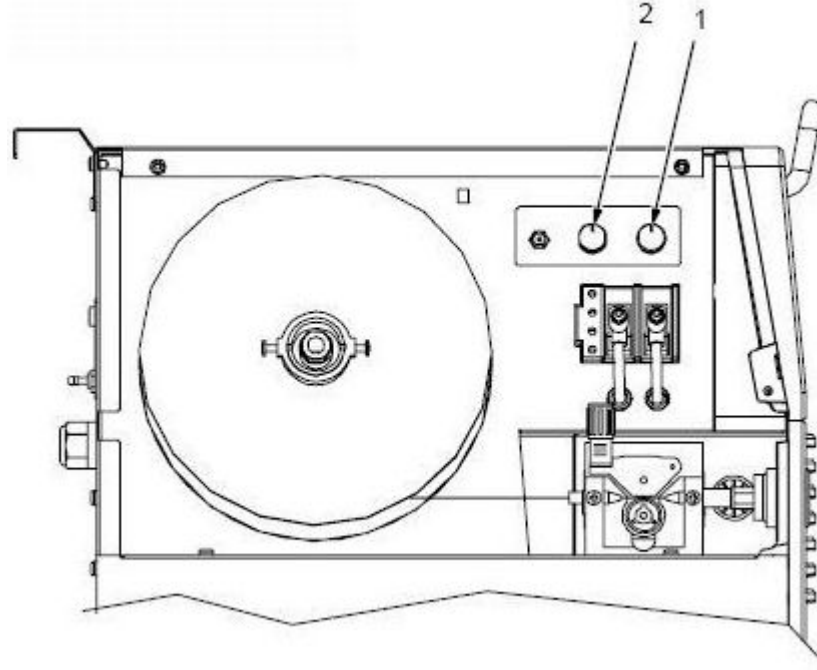
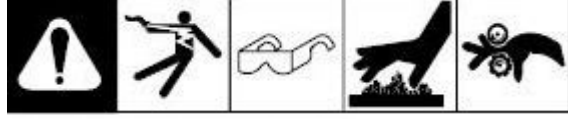

1 Burnback(Geri Yanma) Kontrolü
Tetik bırakıldıktan sonra kaynak enerjisinin devrede kalma zamanını ayarlar.

2 Nokta Kaynak Zamanı
Kaynağın otomatik olarak kapanma zamanını ayarlar. Tetik basılı tutulduğunda ayarlanan süre kadar kaynak yapıp otomatik olarak durur. Tetik bırakılırsa kaynak durur.